

MAX[®]

SuperFramer[®]

**SN890CH2<34>(CE)
PAINEILMANAULAIN**

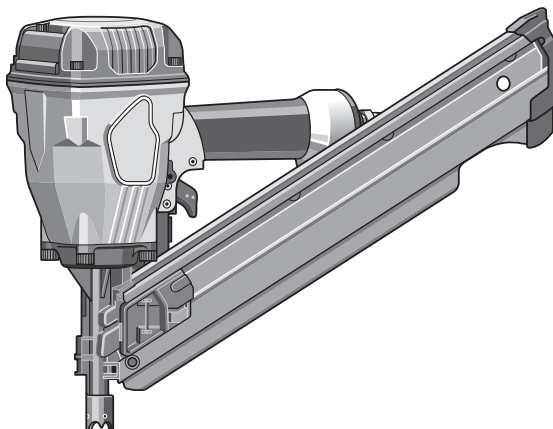

KÄYTTÖ- JA HUOLTO-OHJE

SUOMI



VAROITUS

**TUTUSTU TÄHÄN OHJEeseen ENNEN TYÖKALUN KÄYTTÖÄ. NÄIN VARMISTAT SEN
TURVALLISEN JA OIKEAN KÄYTÖN.
PIDÄ NÄMÄ OHJEET TYÖKALUN LÄHELLÄ TULEVAA KÄYTTÖÄ VARTEN.**

SYMBOLIEN MERKITYKSET

- VAROITUS:** Tarkoittaa mahdollisesti vaarallista tilannetta, joka voi aiheuttaa vakavan tai hengenvaarallisen vamman, jos sitä ei vältetä.
- VARO:** Tarkoittaa mahdollisesti vaarallista tilannetta, joka voi aiheuttaa vähäisen tai kohtuullisen vamman, jos sitä ei vältetä.
- HUOM:** Korostaa oleellisia tietoja.

KÄYTTÖ- JA HUOLTO-OHJE

HAKEMISTO

1. YLEISET TURVALLISUUSVAROITUKSET	2
2. TURVALLISUUSVAROITUS	3
3. ERITTELYT JA TEKNISET TIEDOT	6
4. ILMAN SYÖTTÖ JA LIITÄNNÄT	7
5. KÄYTTÖOHJEET	9
6. YLLÄPITO SUORITUSKYVYN TAKAAMISEKSI	15
7. SÄILYTYS.....	15
8. VIANETSINTÄ / KORJAUKSET	15



TUTUSTU TÄHÄN OHJEESEEN ENNEN TYÖKALUN KÄYTTÖÄ. NÄIN VARMISTAT SEN TURVALLISEN JA OIKEAN KÄYTÖN. PIDÄ NÄMÄ OHJEET TYÖKALUN LÄHELLÄ TULEVAAN KÄYTTÖÄ VARTEN.

VAROITUS

1. YLEISET TURVALLISUUSVAROITUKSET



VAROITUS

**LUE KAIKKI TURVALLISUUSVAROITUKSET
JA KAIKKI OHJEET.**

Varoitusten ja ohjeiden laiminlyönti voi aiheuttaa vakavan loukkaantumisen. **Säilytä kaikki varoitukset ja ohjeet tulevaa käyttöä varten.**



1. PIDÄ SUOJALASEJA TAI SILMÄSUOJAIMIA

Työkalun käytön aikana on aina olemassa silmävamman riski, koska poistuva ilma voi puhalltaa pölyä tai kiinnike voi irrota, jos työkalua ei käsitellä asianmukaisesti. Tämän vuoksi työkalua käytettäessä on aina pidettävä suojalaseja tai silmäsuojaimia.

Työnantajan ja/tai käyttäjän on varmistettava, että asianmukaiset silmäsuojaimet ovat käytössä. Silmäsuojainten on täytettävä direktiivin 89/686/EEC, 21.12.1989, vaatimukset (vastaa standardia American National Standards Institute, ANSI Z87.1) ja suojattava silmät sekä edestä että sivuilta.

Työnantaja on vastuussa siitä, että työkalua käytäviä työntekijöitä ja muita alueella työskenteleviä vaaditaan käyttämään silmäsuojaimia.

HUOM: Silmälasit tai kasvosuojaimet, joita ei ole suojattu silvulta, eivät takaa riittävää suojaa.



2. KUULOSUOJAIMIEN KÄYTTÖÄ SAATETAAN VAATIA JOISSAKIN YMPÄRISTÖISSÄ

Koska työskennellessä saatetaan altistua hyvin korkeille melutasoille, jotka voivat johtaa kuulovammiin, työnantajan ja käyttäjän on varmistuttava siitä, että käyttäjällä ja muilla alueella työskentelevillä on käytettävissään tarvittavat kuulosuojaimet.



3. PIDÄ KÄDET JA VARTALO POISSA LAUKAISUAUKON LÄHELTÄ

Kun lataat ja käytät työkalua, älä koskaan aseta kättä tai mitään vartalon osaa kiinnikkeen laukaisuaukon alueelle. Kiinnikkeen laukaisemisen vahingossa käteen tai vartaloon on erittäin vaarallista.



4. ÄLÄ KÄYTÄ TELINEILLÄ TAI TIKAPUILLA

Älä käytä kosketuslaukaisimella tai jatkuvan kosketuksen laukaisumekanismilla varustettuja naulaustyökaluja rakennustelineillä tai tikapuilla.

2. TURVALLISUUSVAROITUS



1. ÄLÄ KÄYTÄ MUUTA TEHONLÄHDETTÄ KUIN KOMPRESSORIA

Tämä työkalu on suunniteltu toimimaan paineilmalla. Älä käytä työkaluun mitään muuta korkeapaineista kaasua tai tulenarkoja kaasuja (esim. happi, asetyyleeni, jne.) räjähdysvaaran vuoksi. Tästä syystä muun kuin kompressorin käyttö on ehdottomasti kielletty.



2. KÄYTÄ ASIANMUKAISELLA ILMANPAINEELLA

Työkalu on suunniteltu käytettäväksi ilmanpaineella 5 - 7 baaria (70 - 100 p.s.i.).

Paine on säädettävä kiinnitystyon mukaisesti. Työkalua ei saa käyttää, jos käyttöpainetta ylittää 8,3 baaria (120 p.s.i.). Älä koskaan kytkä työkalua sellaiseen paineilmapiiriin, jossa paine voi nousta yli 13,8 baarin (200 p.s.i.), koska työkalu saattaa haljeta.

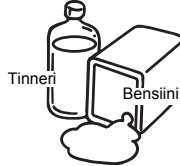

3. ÄLÄ KÄYTÄ TYÖKALUA HELPOSTI SYTTYVIEN AINEIDEN LÄHEISYYDESSÄ

Älä käytä työkalua helposti syttyvien aineiden (kuten tinneri, bensiini, jne.) lähellä. Näistä aineista haihtuvat kaasut voivat päästä kompressorin. Jos ne sekoittuvat ja puristuvat ilman kanssa, seurauksena voi olla räjähdys.

4. ÄLÄ KOSKAAN KÄYTÄ TYÖKALUA YMPÄRISTÖSSÄ, JOSSA ON RÄJÄHTEITÄ

Työkalusta lähtevät kipinät voivat sytyttää ilmassa olevia kaasuja, pölyä tai muita tulenarkoja materiaaleja.

5. ÄLÄ KÄYTÄ VÄÄRIÄ LIITTIMIÄ

Työkalun liittimeen ei saa jäädä painetta, kun ilmansyöttö katkaistaan. Jos käytetään väärää liittintä, työkaluun saattaa jäädä ilmaa irrottamisen jälkeen. Tämä tarkoittaa sitä, että sillä voidaan edelleen ampuu kiinnikkeitä, vaikka paineilman syöttö on katkaistu, mistä voi aiheutua vahinkoja.



6. KATKAISE ILMANSYÖTTÖ JA TYHJENNÄ MAKASIINI, KUN TYÖKALUA EI KÄYTETÄ

Irrota aina syöttöilma työkalusta ja tyhjennä makasiini, kun työskentely päättyy tai keskeytetään, työkalu on ilman valvontaa, siirrytään toiseen työskentelypaikkaan, työkalua säädetään tai korjataan tai se puretaan, ja kun selvitetään juuttunutta kiinnikettä.



7. TARKISTA RUUVIEN KIREYS

Ironaiset tai huonosti asennetut ruuvit tai pultit voivat aiheuttaa onnettomuuksia ja työkalun vaurioitumisen, kun työkalu käynnistetään. Varmista, että kaikki ruuvit ja pultit ovat kireät ja oikein asennettu ennen työkalun käyttöä.



8. ÄLÄ KOSKE LIIPAIIMEEN, ELLET AIO AMPUA KIINNIKETTÄ

Kun syöttöilma on kytketty työkaluun, älä koske liipaisimeen, ellei tarkoituksesi ole ampua kiinnikettä työkappaleeseen. Työkalun kantaminen liipaisin vedettynä on vaarallista, minkä vuoksi sitä ja vastaavia toimia tulee välttää.



9. ÄLÄ KOSKAAN OSOITA LAUKAISUAUKKOA ITSEÄSI TAI MUITA HENKILÖITÄ KOHTI

Jos laukaisuaukko osoittaa ihmisiä kohti, tahaton laukaisu saattaa aiheuttaa vakavan onnettomuuden. Varmista, ettei laukaisuaukko osoita ihmisiä kohti, kun kytket ja irrotat letkun, lataat tai poistat kiinnikkeitä tai vastaavien toimien yhteydessä.

10. KÄYTÄ MÄÄRITELTYJÄ KIINNIKKEITÄ (KATSO SIVU 6)

Muiden kuin määriteltujen kiinnikkeiden käyttö voi johtaa työkalun virhetoimintaan. Varmista, että työkalussa käytetään vain määriteltyjä kiinnikkeitä.

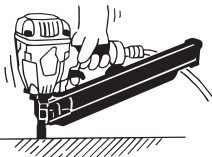

11. ASETA LAUKAISUAUKKO TYÖKAPPALEEN PINTAAN KUNNOLLA

Jos nokan laukaisuaukkoa ei aseteta asianmukaisesti, seurauksena voi olla kiinnikkeen irtoaminen, mikä voi olla erittäin vaarallista.



12. ÄLÄ AMMU KIINNIKKEITÄ TYÖSTETTÄVÄN TAI OHUEN MATERIAALIN REUNOJEN TAI KULMIEN LÄHELLÄ

Työkappale voi hajjeta ja kiinnike voi irrota ja satuttaa jotakuta.



13. ÄLÄ AMMU KIINNIKKEITÄ TOISTEN KIINNIKKEIDEN PÄÄLLE

Kiinnikkeiden ampuminen toisten kiinnikkeiden päälle voi aiheuttaa kiinnikkeiden taipumisen, minkä seurauksena voi olla ruumiinvamma.

14. KIINNIKKEIDEN POISTAMINEN TOIMENPITEIDEN PÄÄTTÄMISEN JÄLKEEN

Jos kiinnikkeet jätetään makasiiniin käytön jälkeen, on olemassa vakavan onnettomuuden vaara, jos työkalua käsitellään huolimattomasti aloitettaessa seuraava työ tai ilmailiintä kytkettäessä. Poista siksi kaikki makasiinissa jäljellä olevat kiinnikkeet työn päättymisen jälkeen.

15. TARKISTA KOSKETUSLAUKAISUMEKANISMIN TOIMINTA SÄÄNNÖLLISESTI, KUN KÄYTÄT KOSKETUSLAUKAISIMELLA VARUSTETTUA TYÖKALUA

Älä käytä työkalua, jos laukaisin ei toimi oikein, koska tästä voi seurata kiinnikkeiden ampuminen vahingossa. Älä muuta kosketuslaukaisumeکانismin asianmukaista toimintaa.

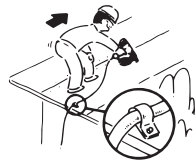

16. KUN TYÖKALUA KÄYTETÄÄN ULKONA TAI KORKEASSA PAIKASSA

Kun kiinnitetään kattoja tai muita vinoja pintoja, aloita kiinnitys alemmasta kohdasta ja työskentele vähitellen ylöspäin. Taakse- ja alaspäin suuntautuva kiinnittäminen on vaarallista, koska voit menettää jalansijan. Kiinnitä letku lähelle sitä aluetta, jossa aiot ampua kiinnikkeitä. Onnettomuuksia voi tapahtua, jos letkua vedetään tahattomasti tai letkuun juututaan kiinni.

17. ÄLÄ KOSKAAN KÄYTÄ TYÖKALUA, JOS JOKIN TYÖKALUN HALLINTALAITTEISTA (esim. LIIPAISIN, KOSKETUSVARSI) EI TOIMI, ON KYTKETTY IRTI, MUUTETTU TAI EI TOIMI ASIANMUKAISESTI

18. **ÄLÄ KOSKAAN AMMU KIINNIKKEITÄ ILMAAN**
Näin vältetään lentävistä kiinnikkeistä aiheutuvat vaarat sekä työkalun liiallinen rasitus.
19. **PIDÄ AINA OLETUKSENA SITÄ, ETTÄ TYÖKALUN SISÄLLÄ ON KIINNIKKEITÄ**
20. **KÄSITTELE TYÖKALUA APUVÄLINEENÄ**
21. **EI RAJUA KÄSITTELYÄ**
22. **ÄLÄ KOSKAAN LATAA TYÖKALUUN KIINNIKKEITÄ, KUN JOKIN HALLINTALAITTEISTA (esim. LIIPAISIN, KOSKETUSVARSI) ON AKTIVOITU**
23. **NOUDATA TYÖKALUN HÄVITTÄMISESSÄ ASIAANKUULUVIA KANSALLISIA MÄÄRÄYKSIÄ**

OTA HUOMIOON SEURAAVAT YLEISET VAROTOIMET TÄMÄN OHJEKIRJAN SISÄLTÄMIEN MUIDEN VAROITUSTEN LISÄKSI

- Älä käytä työkalua vasarana.
- Kanna työkalua aina kahvasta, älä koskaan kannata sitä ilmaletkusta.
- Työkalua tulee käyttää vain siihen tarkoitukseen, johon se on suunniteltu.
- Älä koskaan poista tai muuta hallintalaitteita (esim. LIIPAISIN, KOSKETUSVARSI)
- Pidä työkalua kuivassa paikassa lasten ulottumattomissa, kun sitä ei käytetä.
- Älä käytä työkalua ilman turvavaroitustarvaa.
- Älä muuta työkalun alkuperäistä mallia tai toimintaa ilman MAX CO., LTD:n lupaa.

3. ERITTELYT JA TEKNISET TIEDOT

1. OSIEN NIMET

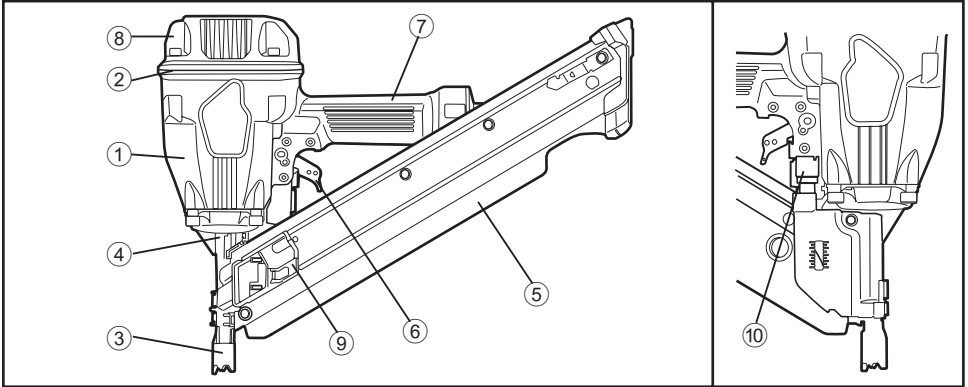

- | | |
|--------------------|---------------------|
| ① Runko | ⑥ Liipaisin |
| ② Sylinterin kansi | ⑦ Kahva |
| ③ Kosketusvarsi | ⑧ Poistoilman kansi |
| ④ Nokka | ⑨ Painin |
| ⑤ Makasiini | ⑩ Säätkiekko |

2. TYÖKALUN ERITTELYT

TUOTENUMERO	SN890CH2 <34> (CE)
KORKEUS	316 mm (12-1/2")
LEVEYS	121 mm (4-3/4")
PITUUS	435 mm (17-1/8")
PAINO	3,3 kg (7,3 lbs.)
SUOSITELTAVA KÄYTTÖPAIN	5 - 7 baaria (70 - 100 p.s.i.)
LATAUSKAPASITEETTI	90 naulaa
ILMANKULUTUS	2,1 l 6 baarin käyttöpaineella (0,077 ft ³ paineella 90 p.s.i.)

3. KIINNIKKEIDEN ERITTELYT

TUOTENUMERO	SN890CH2 <34> (CE)
NAULAN PITUUS	50 - 90 mm (2" - 3-1/2")
VARREN HALKAISIJA	2,8 - 3,3 mm (0,110" - 0,131")
VARREN TYYPPI	Sileä, kampa, kierre
KANNAN HALKAISIJA	6,5 - 7,7 mm (0,256" - 0,303")
KULMA	30/34 astetta
KANTA	Vajaakantainen

TYÖKALUN PAINEILMALIITTIMET:

Tässä työkalussa käytetään urosliitintä 3/8" N.P.T. Sisähalkaisijan on oltava vähintään 9,9 mm (0,39"). Työkalussa olevan ilmanpaineen on pystyttävä purkautumaan, kun se irrotetaan paineilmalähteestä.

SUOSITELTU KÄYTTÖPAINI:

5 - 7 baaria (70 - 100 p.s.i.). Valitse tältä alueelta sellainen käyttöpaine, jolla saadaan aikaan kiinnikkeiden tehokkain kiinnitys.

ÄLÄ YLITÄ 8 baaria (120 p.s.i.).

4. TEKNISET TIEDOT

1 MELU

A-painotettu kertaluonteinen äänitehon taso
----- LWA, 1 s, d 96,9 dB

A-painotettu kertaluonteinen äänenpaineen taso työasemassa

----- LpA, 1s, d 86,5 dB

Nämä arvot määritetään ja kirjataan standardin EN12549 : 1999 mukaisesti.



2 TÄRINÄ

Tärinän ominaisarvo = $4,5 \text{ m/s}^2$

Nämä arvot määritetään ja kirjataan standardin ISO 8662-11 mukaisesti.

Tämä arvo on työkaluriippuvainen ominaisarvo eikä se kuvaa vaikutusta käteen ja käsivarteen työkalua käytettäessä. Käteen ja käsivarteen kohdistuva vaikutus työkalua käytettäessä riippuu esimerkiksi puristusvoimasta, kontaktipaineen voimasta, työskentelysuunnasta, verkkojännitteen syötöstä, työkappaleesta ja työkappaleen tuesta.

5. KÄYTTÖALUEET

- * Lattian ja seinän runkorakenteet
- * Aluslattianaulaus
- * Katto- ja seinälaudoitus
- * Puuaidat

4. ILMAN SYÖTTÖ JA LIITÄNNÄT



VAROITUS

LUE OSA "TURVAOHJEET"



ÄLÄ KÄYTÄ MUUTA TEHONLÄHDETTÄ KUIN KOMPRESSORIA

Tämä työkalu on suunniteltu toimimaan paineilmalla. Älä käytä työkaluun mitään muuta korkeapaineista kaasua tai tulenarkoja kaasuja (esim. happi, asetyleeni, jne.) räjähdysvaaran vuoksi. Tästä syystä muun kuin kompressorin käyttö on ehdottomasti kielletty.



KÄYTÄ ASIANMUKAISILLA ILMANPAINEEILLA

Työkalu on suunniteltu käytettäväksi

ilmanpaineella 5 - 7 baaria (70 - 100 p.s.i.).

Paine on säädettävä kiinnitystyön mukaisesti.

Työkalua ei saa käyttää, jos käyttöpaini ylittää 8 baaria (120 p.s.i.).

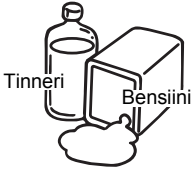

ÄLÄ KÄYTÄ TYÖKALUA HELPOSTI SYTTYVIEN AINEIDEN LÄHEISYYDESSÄ

Älä käytä työkalua helposti syttyvien aineiden (kuten tinneri, bensiini, jne.) lähellä. Näistä aineista haihtuvat kaasut voivat päästä kompressorin. Jos ne sekoittuvat ja puristuvat ilman kanssa, seurauksena voi olla räjähdys.

ÄLÄ KÄYTÄ VÄÄRIÄ LIITTIMIÄ

Työkalun liittimeen ei saa jäädä painetta, kun ilmansyöttö katkaistaan. Jos käytetään väärää liittintä, työkaluun saattaa jäädä ilmaa irrottamisen jälkeen. Tämä tarkoittaa sitä, että sillä voidaan edelleen ampua kiinnikkeitä, vaikka paineilman syöttö on katkaistu, mistä voi aiheutua vahinkoja.



KATKAISE ILMANSYÖTTÖ JA TYHJENNÄ MAKASIINI, KUN TYÖKALUA EI KÄYTETÄ

Irrota aina syöttöilma työkalusta ja tyhjennä makasiini, kun työskentely päättyy tai keskeytetään, työkalu on ilman valvontaa, siirrytään toiseen työskentelypaikkaan, työkalua säädetään tai korjataan tai se puretaan, ja kun selvitetään juuttunutta kiinnikettä.

[ILMAN SYÖTTÖ JA LIITÄNNÄT]

Kompressorin Ilmansuodatin Säädin Voitelulaite

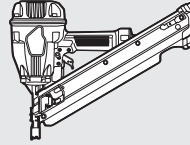
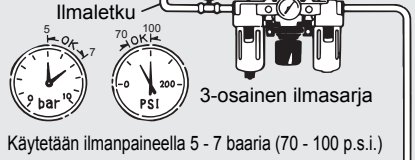

LIITTIMET: Asenna työkaluun urosliitin, joka on free flow -tyyppinen ja joka vapauttaa ilmanpaineen työkalusta, kun se irrotetaan paineilmalähteestä.

LETKUT: Letkun minimisähalkaisija on 6 mm (1/4") ja pituus korkeintaan 5 metriä (17"). Syöttöletkussa tulee olla liitin, joka mahdollistaa "pikairrotuksen" työkalun urosliitimestä.

TEHONLÄHDE: Käytä vain puhdasta säännösteltyä paineilmaa työkalun tehonlähteenä.

3-OSAINEN ILMASARJA (ilmansuodatin, säädin, voitelulaite):
Katso lisätietoja työkalun oikean käyttöpaineen asettamisesta kohdasta TYÖKALUN ERITTELYT.

HUOM:
Suodattimen avulla työkalusta saadaan paras suoritusteho ja minimoidaan työkalun kuluminen, koska syöttöilman lika ja vesi ovat työkalun kulumisen pääsyyt. Parhaan suoritustehon aikaansaamiseksi tarvitaan säännöllistä voitelua. Sen ei tule kuitenkaan olla liiallista. Voiteluöljy, jota lisätään paineilma liittimen kautta, voitelee sisäosia.

5. KÄYTTÖOHJEET

LUE OSA "TURVAOHJEET".

1. ENNEN KÄYTTÖÄ

Tarkista seuraavat asiat ennen käyttöä.

- 1 Pidä suojalaseja tai silmäsuojaimia.
- 2 Älä kytke syöttöilmaa.
- 3 Tarkista ruuvien kireys.
- 4 Tarkista kosketusvarren ja liipaisimen toiminta, jos liike on hidas.
- 5 Kytke syöttöilma.
- 6 Tarkista, onko ilmavuotoja. (Työkalussa ei saa olla ilmavuotoja.)
- 7 Pidä työkalusta kiinni pitämättä sormea liipaisimella ja paina sitten kosketusvarsi työkappaleelta vasten. (Työkalu ei saa toimia.)
- 8 Pidä työkalusta kiinni siten, että kosketusvarsi on irti työkappaleesta, ja vedä liipaisinta. (Työkalu ei saa toimia.)
- 9 Irrota syöttöilma.



VAROITUS



2. KÄYTTÖ

Työkalun käytön aikana on aina olemassa silmävamman riski, koska poistuva ilma voi puhaltaa pölyä tai kiinnike voi irrota, jos työkalua ei käsitellä kunnolla. Tämän vuoksi työkalua käytettäessä on aina pidettävä suojalaseja tai silmäsuojaimia.

Työnantajan ja/tai käyttäjän on varmistettava, että asianmukaiset silmäsuojaimet ovat käytössä. Silmäsuojainten on täytettävä direktiivin 89/686/EEC, 21.12.1989, vaatimukset (vastaa standardia American National Standards Institute, ANSI Z87.1) ja suojattava silmät sekä edestä että sivuilta.

Työnantaja on vastuussa siitä, että työkalua käyttäviä työntekijöitä ja muita alueella työskenteleviä vaaditaan käyttämään silmäsuojaimia.

HUOM: Silmälasit tai kasv suojaimet, joita ei ole suojattu sivuilta, eivät takaa riittävää suojaa.



VAROITUS



Pidä kädet ja vartalo poissa laukaisuaukon lähettyiltä kiinnikkeiden ampumisen aikana, jotta kiinnike ei osu vahingossa käteen tai vartaloon.

NAULOJEN LATAAMINEN



VAROITUS

- Kun lataat nauloja, varmista että sormesi on pois liipaisimelta.
- Älä paina kosketusvartta mitään esinettä vasten.

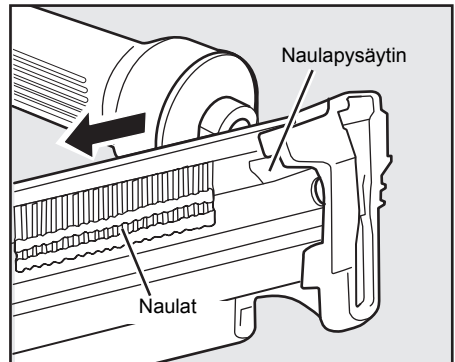

TOIMENPIDE

- 1 Lataa naulat makasiinin takaa uraan, kunnes ne menevät naulapysäyttimen yli.

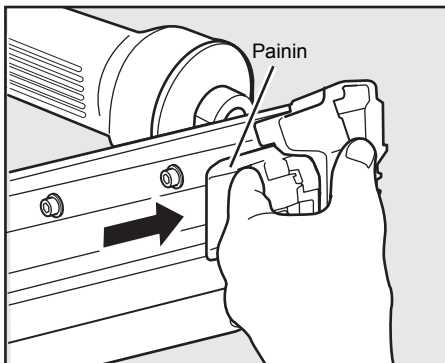

- ② Vedä painin mahdollisimman kauas makasiiniin taakse ja vapauta varovasti.



VARO

Painimen äkillinen vapautus voi aiheuttaa nauhojen juuttumisen kiinni tai kuivalaukeamisen.

TESTIKÄYTTÖ

- ① Säädä ilmanpaine 5 baariin (70 p.s.i.) ja kytke syöttöilma.
- ② Paina kosketusvarsi työkappaletta vasten koskettamatta liipaisinta. Vedä liipaisinta. (Työkalun on ammuttava kiinnike.)
- ③ Vedä liipaisinta pitäen työkalua irti työkappaleesta. Paina sitten kosketusvarsi työkappaletta vasten. (Työkalun on ammuttava kiinnike.)
- ④ Säädä ilmanpaine mahdollisimman alhaiseksi kiinnikkeen pituuden ja työkappaleen kovuuden mukaan.

KIINNikkeiden AMPUMINEN

KOSKETUSLAUKAISU JA KAKSOISLAUKAISUN ESTOMEKANISMI

Tähän työkaluun on asennettu kaksoislaukaisun estomekanismi (Yhdysvaltain patentti 5597106, Iso-Britannian patentti 2286790).

Tavallinen käyttömenetelmä

"kosketuslaukaisulla" toimivissa työkaluissa on sellainen, jossa käyttäjän on koskettettava työkappaletta laukaisumechanismin aktivoimiseksi ja vedettävä samalla liipaisinta. Silloin kiinnike ammutaan joka kerta, kun työkappaletta kosketetaan. Tämä mahdollistaa nopean kiinnittämisen monissa töissä kuten ulkolaudoituksessa, paneeloinnissa ja kuormalavojen rakennuksessa. Kaikkiin paineilmatyökaluihin kohdistuu takapotku, kun kiinnikkeitä ammutaan. Työkalu saattaa ponnahtaa, vapauttaa laukaisun ja jos se joutuu tahattomasti kosketuksiin työkappaleen pinnan kanssa liipaisimen ollessa edelleen aktivoituna (sormi pitää liipaisinta vedettynä), ammutaan ei-toivottu toinen kiinnike.

KOSKETUSLAUKAISUKÄYTTÖ

Kosketuslaukaisukäytössä liipaisinta pidetään vedettynä ja kosketusvarsi painetaan työkappaletta vasten.

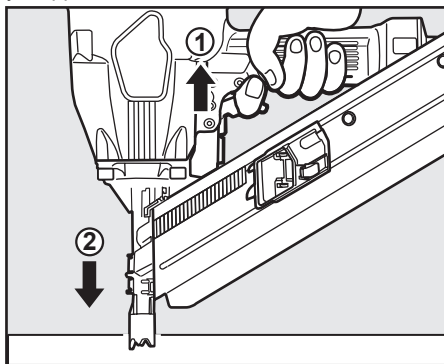

TOIMENPIDE

- ① Pidä liipaisinta.
- ② Paina kosketusvartta.

YKSITTÄISLAUKAISU (KAKSOISLAUKAISUN ESTOMEKANISMI)

Kertalaukaisukäytössä kosketusvarsi painetaan työkappaletta vasten ja liipaisinta vedetään. Työkalu ei voi ampua toista naulaa, ennen kuin liipaisin on vapautettu ja työkalu voi aloittaa uuden työkierron.

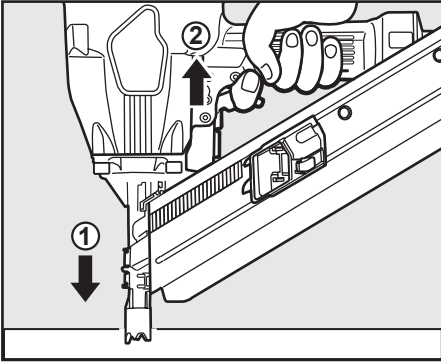

TOIMENPIDE

- ① Paina kosketusvartta.
- ② Vedä liipaisinta.

MALLIN MERKINTÄ

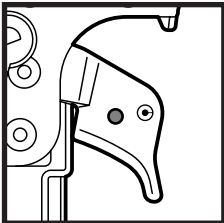

KOSKETUSLAUKAISU JA KAKSOISLAUKAISUN ESTOMEKANISMI

(Yhdysvaltain patentti 5597106, Iso-Britannian patentti 2286790)

Tunnistetaan **PUNAISESTA LIIPAIMESTA**.

PERÄKKÄINEN LAUKAISU (Lisävarustesarja)

Jaksolaukaisussa käyttäjän on pidettävä työkalua työkalua vasten ennen liipaisimen vetämistä. Tämä tekee tarkan kiinnikkeiden asettamisen helpommaksi, esimerkiksi kehystyksessä, naulauksessa ja kuljetuslaatikkosovelluksissa. Jaksolaukaisu mahdollistaa tarkan kiinnikkeen paikan ampumatta toista kiinnikettä takapotkuilmion vuoksi, kuten kuvattiin kohdassa "Kosketuslaukaisu".

Jaksolaukaisumekanismilla toimiva työkalu on turvallisempi, koska se ei ammu kiinnikettä vahingossa, jos työkalu koskettaa työkalua tai muuta pintaa käyttäjän pitäessä liipaisinta vedettynä.

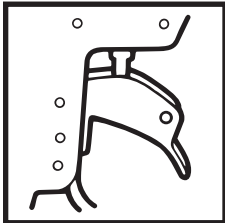

JAKSOLAUKAISU

Tunnistetaan ORANSSISTA LIIPAIMESTA.

	TOIMENPIDE	
	<ol style="list-style-type: none">① Liipaisimen vetäminen ja pitäminen vedettynä.② Kosketusvarren painaminen.	<ol style="list-style-type: none">① Kosketusvarren painaminen.② Liipaisimen vetäminen ja pitäminen vedettynä.
KOSKETUSLAUKAISU JA KAKSOISLAUKAISUN ESTOMEKANISMI	Työkalu ampuu naulan joka kerralla, kun kosketusvarrta painetaan.	<ul style="list-style-type: none">• Työkalu ampuu naulan.• Työkalu ei voi ampu toista naulaa, ennen kuin liipaisin on vapautettu.
JAKSOLAUKAISU	Työkalu ei voi ampu naulaa.	<ul style="list-style-type: none">• Työkalu ampuu naulan.• Työkalu ei voi ampu naulaa, ennen kuin liipaisin on vapautettu ja kosketusvarsi irrotettu työpinnasta.

AMMUNTASYVVYYDEN SÄÄTÖ

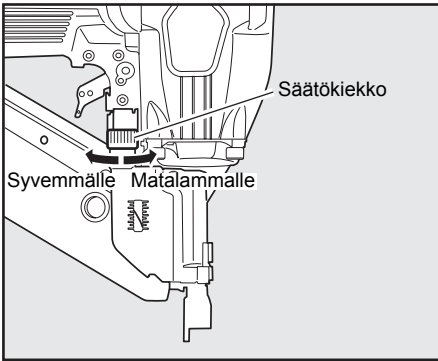

VAROITUS

Irrota AINA syöttöilma ennen säätöjen tekemistä.

Naulaussyvyyden säätö tehdään säätöasteikolla.

- ① Kun ilmanpaine on päällä, ammu muutamia nauloja sopivaan materiaalinäytteeseen ja määritä, onko säätö tarpeen.
- ② Jos tarvitaan säätöä, irrota syöttöilma.
- ③ Katso kosketusvarren alueella olevasta merkinnästä säätöasteikon kiertosuunta.
- ④ Kytke uudelleen syöttöilma.

LIIPAISIMEN LUKITUSMEKANISMI

Työkalussa on liipaisimen lukitusmekanismi. Paina ja käännä liipaisimen lukitsin LOCK-asennosta UNLOCK-asentoon ennen naulojen ampumista.

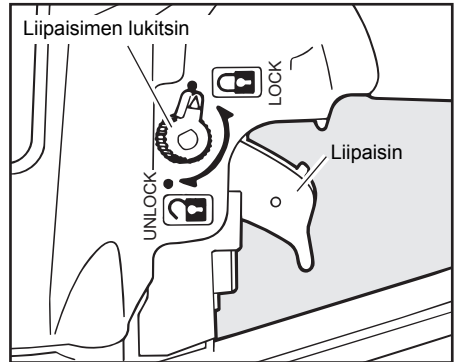

JUUTTUNEIDEN NAULOJEN POISTO

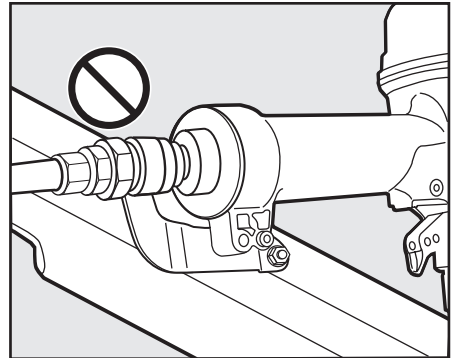

VAROITUS

Katkaise syöttöilma AINA ennen juuttuneiden naulojen selvittämistä.

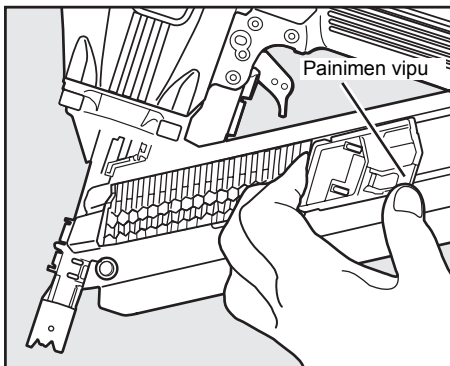

TOIMENPIDE

- ① Paina painimen vipu alas ja vapauta naulavyö painimesta.

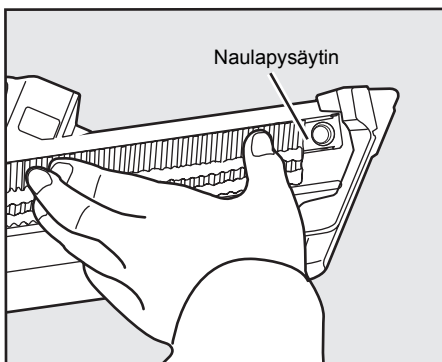

- ② Paina naulapysäytintä ja poista naulavyö makasiinin sisäkautta.

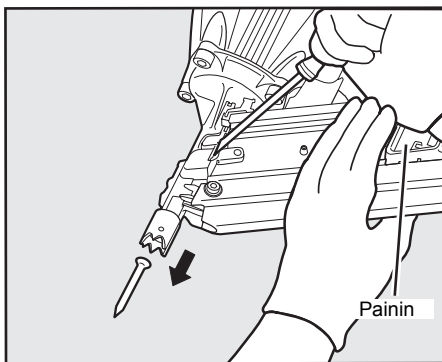

- ③ Vedä ja pidä paininta kädellä.
- ④ Poista juuttunut naula nokasta naskalilla tai talttapäisellä ruuvimeisselillä.



VAROITUS

Kun poistat juuttunutta naulaa, pidä käsineitä.
Älä poista juuttunutta naulaa paljain käsin.

6. YLLÄPITO SUORITUSKYVYN TAKAAMISEKSI

1 VALMISTUSVUOSI

Tässä tuotteessa on valmistusnumero päärungon kahvan alaosassa.

Valmistusnumeron kaksi ensimmäistä numeroa ilmaisevat valmistusvuoden.

(Esimerkki)

0 8 8 2 6 0 3 5 D

T
Vuosi 2008

2 ÄLÄ AMMU NAULAINTA, KUN SE ON TYHJÄ

3 KÄYTÄ 3-OSAISTA PAINEILMASETTIÄ

Jos 3-osaista paineilmasettiä (suodatin, säädin ja voitelulaite) ei käytetä, kompressorin sisällä oleva kosteus ja liika pääsevät suoraan työkaluun. Tämä aiheuttaa ruostetta ja kulumista sekä johtaa huonoon suoritustehoon käytössä.

Paineilmasetin ja työkalun välisen letkun pituuden ei pitäisi olla yli 5 m, koska pidempi letku aiheuttaa ilmanpaineen laskua.

4 KÄYTÄ SUOSITELTUA VOITELUÖLJYÄ

Työkalun voiteluun on käytettävä velocite- tai turbiiniöljyjä. Tiputa 2 tai 3 tippaa öljyä ilman tuloaukkoon suihkuvoitelulaitteella. (Suositeltu öljy: ISO VG32)

5 TARKISTA JA PIDÄ KUNNOSSA PÄIVITTÄIN TAI ENNEN KÄYTTÖÄ



VAROITUS

Irrota syöttöilma ja tyhjennä makasiini, kun tarkistat tai huollat työkalua.

- (1) Tyhjennä paineilman syöttösuodatin ja kompressori
- (2) Pidä 3-osaisen paineilmasetin sisäosa voideltuna
- (3) Puhdista 3-osaisen paineilmasetin suodatinelementti
- (4) Kiristä kaikki ruuvit
- (5) Säilytä kosketusvarsi sulavaliikkeisenä

7. SÄILYTYS

- 1 Kun työkalua ei käytetä pitkään aikaan, voitele ohut kerros voiteluainetta metalliosiin ruostumisen välttämiseksi.
- 2 Älä säilytä työkalua kylmissä ympäristöoloissa. Säilytä työkalu lämpimässä.
- 3 Kun työkalua ei käytetä, se tulee varastoida lämpimässä ja kuivassa paikassa. Pidä se lasten ulottumattomissa.
- 4 Kaikki laatutyökalut vaativat jossakin vaiheessa huoltoa tai osien vaihtoa kulumisen ja normaalin käytön seurauksena.

8. VIANETSINTÄ / KORJAUKSET

Vianetsintää ja/tai korjauksia saa suorittaa vain MAX CO., LTD:n hyväksymät jälleenmyyjät tai muut asiantuntijat.



Käyttöohjeiden liite

Eurooppalaisen standardin EN 792-13 mukaisesti 1.1.2001 lähtien on voimassa säännös, että kaikki naulaimet, jotka on varustettu kosketuslaukaisimella, on varustettava merkinnällä "Ei saa käyttää kokoontaittavilla telineillä tai tikapuilla" eikä laitteita saa käyttää esimerkiksi seuraavissa tapauksissa:

- * kun työkohteesta toiseen siirtyminen vaatii telineiden, tikkaiden tai niitä vastaavien rakenteiden, kuten kattoruoteiden käyttöä
- * suljettaessa laatikoita tai kuljetuslaatikoita
- * kuljetuksen turvajärjestelmiä kiinnitettäessä, esim. autoihin ja perävaunuihin.

- Tämän käyttöohjeen sisältöä voidaan muuttaa ja parantaa ilman erillistä ilmoitusta.
- Tässä käyttöohjeessa kuvattujen tuotteiden tekniset tiedot ja muotoilu saattavat muuttua ilman erillistä etukäteisilmoitusta johtuen jatkuvasta pyrkimyksestämme tuotteiden laadun parantamiseen.



MAX EUROPE BV

Antennestraat 45
1322 AH Almere The Netherlands
Phone: +31-36-546-9669
FAX: +31-36-536-3985

**wis.max-ltd.co.jp/int/ (MAAILMANLAAJUINEN Internet-sivusto)
www.max-europe.com (EUROOPAN Internet-sivusto)**

4009575
111021-00/01

